



ITインフラ調査・アセスメントサービス サービス説明書

株式会社IDCフロンティア

作成日：2023年4月12日 Ver.1.0

ITインフラの構築、管理における課題

当社にシステムを導入した後に発生しうる課題に対し、当社SEがサポート致します

システム導入後に想定される課題

- ネットワークの構成を可視化しておきたいが、資料の維持管理まで手が回らない。
- 契約した際に契約内容とシステムとの関係を把握するのに時間がかかる。
- クラウドを利用した構築となるが、システムに影響を及ぼす障害ポイントが分かりにくい。
- ネットワークの設計情報が資料化されず属人化されてしまう。



ITインフラ担当者

ITインフラ調査・アセスメントサービスで解決



クラウド単独からデータセンターとの組み合わせまで、お客様のネットワークとクラウド管理に役立つ情報の可視化を支援します

サービス概要

本サービスは以下メニューで構成され、お客様の課題毎に適切な対応内容を当社SEがサポート致します。

① ネットワーク調査と可視化

- 現在のネットワークの物理、論理トポロジーの調査
- ネットワーク構成図(物理/論理)の作成による接続状況の可視化



ヒアリング



物理構成図



資料調査・現物調査

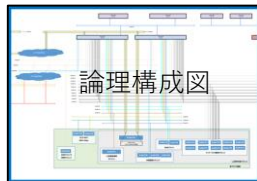

論理構成図

効果



- 現状のネットワーク構成を把握できる資料が揃います。
- 改善に向けた構成案の提示を得られます。

② サービス構成の可視化

- 契約内容、設定内容を調査整理
- 利用サービス一覧、全体簡易接続構成図を作成し、お客様システムとサービスとの関連性を可視化



契約状況



ご利用サービス一覧表



契約サービスと構成との対応の整理

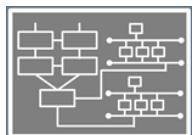

全体簡易接続構成図

効果



- お客様業務システムとご利用サービスとの関係が整理されます。
- 契約の改廃時の影響・リスクを事前に判断してシステム更改を計画できます。

③ クラウドアセスメント

- 現在のネットワーク/物理/仮想化サーバ状況調査
- 当社への移行に必要なサイジングを行い、移行構成案を作成

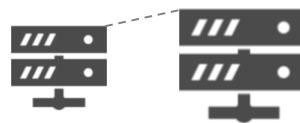

サイジング



新構成案検討



構成案/サイジング結果

効果



- 現状のネットワーク・IT基盤の利用状況を基に、クラウド移行した場合のサイジング案を得ることができます。

資料更新

- 納品した資料の定期更新を実施致します。



初版



VersionXX

効果



- お客様の環境変化に合わせてサービス構成資料を最新状態に維持できます。

構成把握、サイジングによる余剰リソース状況等、改善に向けた情報をまとめた資料として得ることができます

サービス体系

クラウド、ネットワークの現状調査や新構成へのアセスメントを、下記メニューを組み合わせ提供致します。またお客様の課題をヒアリングさせていただき、対応内容毎に個別にお見積りいたします。

項	基本サービスメニュー	実施内容	想定成果物
①	ネットワーク調査と見える化	現在のネットワークの物理、論理トポロジーを調査し、構成図を作成することでネットワーク基盤を可視化します。 Grade1：ネットワーク物理構成図、または論理構成図を作成 Grade2：Grade1に加え、サーバーのネットワーク設定情報を取得し、構成図に反映、またIPアドレス一覧表、ルーティング情報一覧表を作成 また作成した資料の更新対応を行います。	<ul style="list-style-type: none">・物理ネットワーク図・論理ネットワーク図・IPアドレス一覧表 ※Grade2で対応・ルーティング図 ※Grade2で対応
②	ご利用サービス構成の可視化	当社サービスを複数利用・構成されているお客様サービスシステムを対象に、そのサービス契約とお客様業務との関係を整理して可視化します。 お客様ネットワーク・システムを構成している当社サービスについて、信頼性対策状況（例：冗長の有無、冗長方式）とサービス故障発生時におけるお客様サービスへの影響を可視化します。 また作成した資料の更新対応を行います。	<ul style="list-style-type: none">・ご利用サービス一覧表・全体接続構成概略図・サービス故障時影響内容一覧表
③	ネットワーク構成案作成支援、サーバーサイジング	「ネットワーク調査と見える化」におけるGrade2までの契約、またはその成果物相当の情報をもとに、当社サービス間の接続形態について帯域/冗長性等を考慮した構成案の作成します。 また当社クラウドサービス群（IDCFクラウド、プライベートクラウド）に移行した場合のサイジングとネットワーク構成案の作成します。	<ul style="list-style-type: none">・ネットワーク改善提案資料・サーバーサイジング提案資料

メニュー①サンプル：ネットワーク調査と可視化

当社サービスを利用して構築されたネットワーク構成を物理、論理の観点から調査し可視化します。
※ご要望により、サーバ側のネットワークも対応いたします。

■物理ネットワーク図

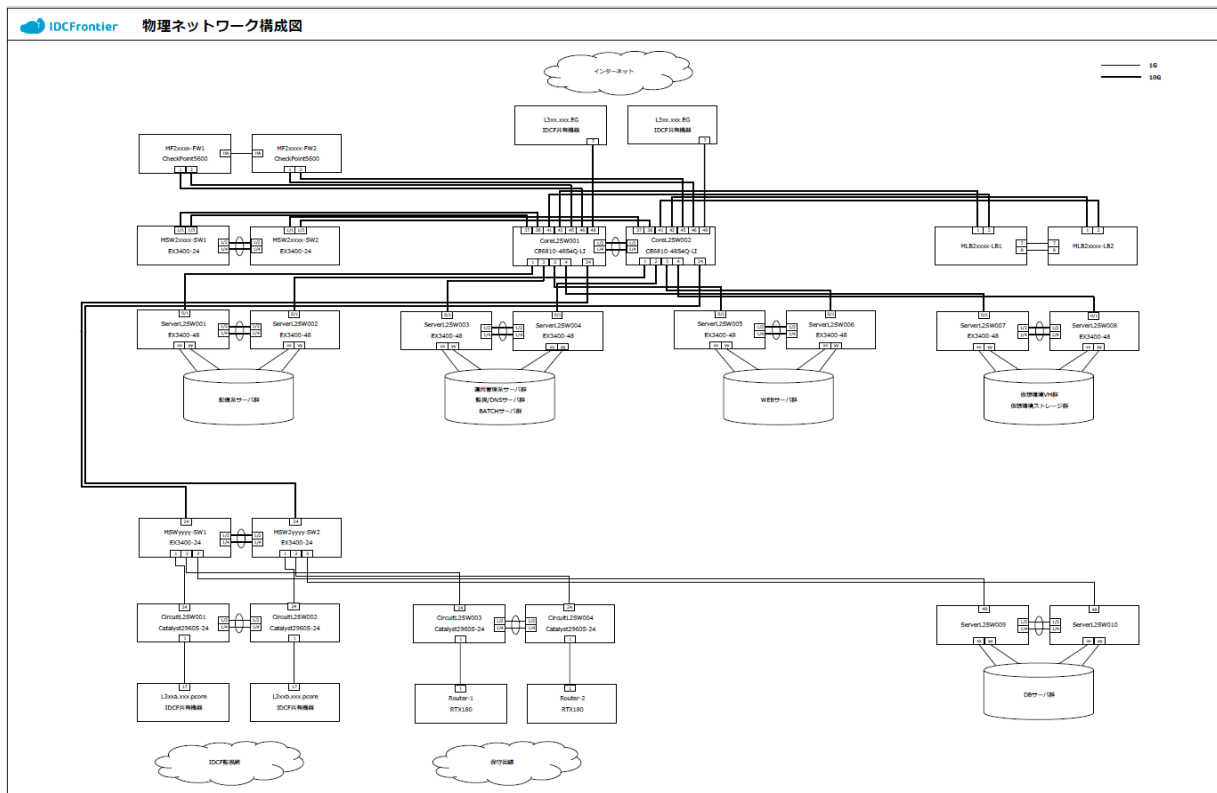

■論理ネットワーク図

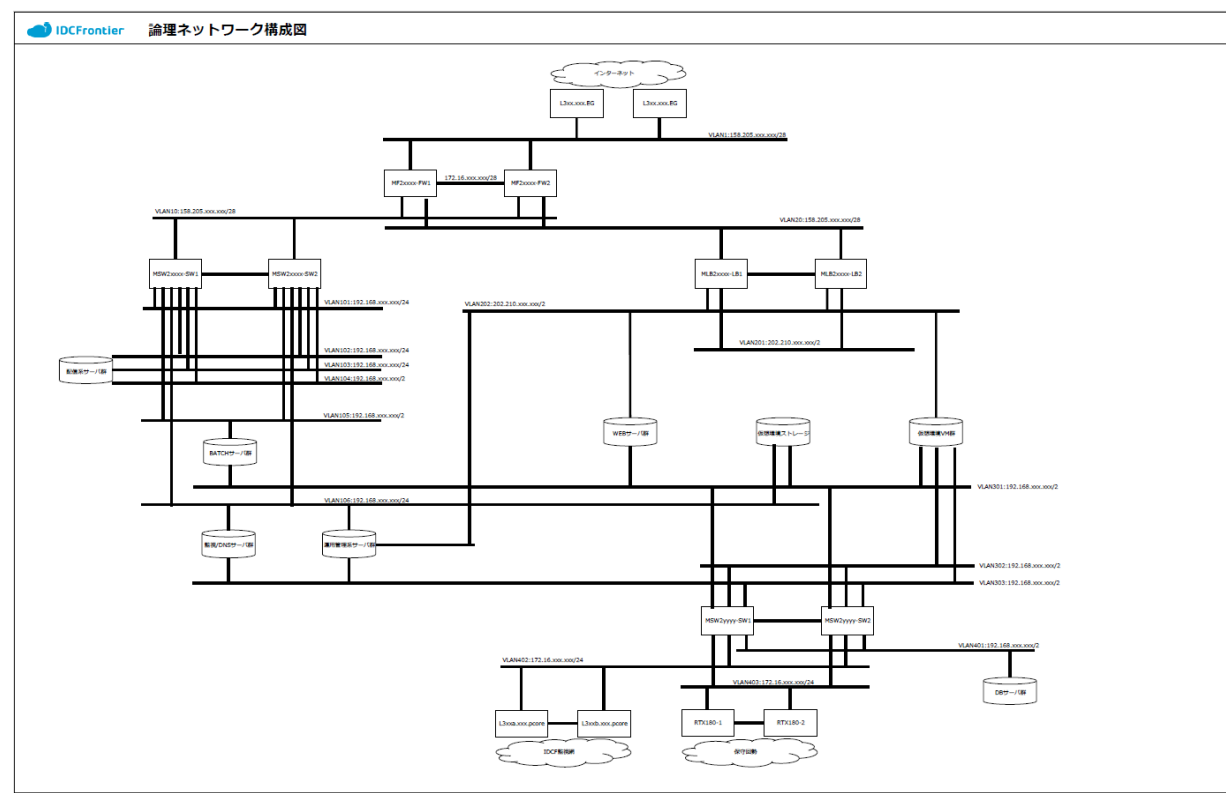

メニュー③サンプル：クラウドアセスメント

現状ネットワークやIT基盤利用状況を基に、クラウド移行した場合のサイジング案を作成します。

ITインフラ調査・アセスメントサービス
プライベートクラウドTypeV2020
ホストサーバー数サイジング資料

図 1.0 版

作成日
2022/08/26

IDCFrontier 株式会社IDCFロンティア

(参考) 当社ご利用のお客様への提案事例

サーバ機器：9台
NW機器：クラウドVR×2台、L3SW×6台、VLAN×5

現状のヒアリングから以下内容をご提案させていただきます。また以下のうち、必要なものだけ対応することも可能です。

提供メニュー		詳細	得られる効果	費用
①ネットワーク調査と可視化	物理ネットワーク構成図作成	対象となるネットワークを構成するネットワーク機器の物理的な接続関係を記載した図 例：ホスト名/機種/ポート/ケーブル種別(メタル/光/speed)/ラック位置等を記載	当社サービスを熟知したSEが作成するため、正確な構成図を得ることができます。	初期：250,000円 月額：40,000円
	論理ネットワーク構成図作成	対象となるネットワークを構成するネットワーク機器が所属するネットワークセグメント (VLAN) の接続関係を記載した図 例：ホスト名/機種名/ネットワークアドレス/VLAN等を記載	変更があった際もドキュメント更新は当社にてヒアリング対応致しますので、維持管理の時間を削減できます。	初期：200,000円 月額：40,000円
②サービス構成の可視化	ご利用サービス一覧表作成	当社サービスや仮想マシン名および商品名をリスト化し、各商品のお客様サービスシステムにおける役割を記載した一覧表 例：VM名/ゾーン/IPアドレス/回線契約ID/回線番号/商品名/お客様のご利用方法等を記載	お客様システムに相当する箇所の当社内管理番号や商品名を紐づけて可視化することで、当社への依頼や連絡時の手間を削減できます。	初期：150,000円 月額：40,000円
	サービス故障時影響内容一覧表	今回構築される当社サービス環境の故障時影響やリスク箇所を評価した資料を作成	当社サービスや、それらを組み合わせた際に生じるリスク箇所を可視化し、当社サービス故障時の影響範囲の特定がしやすくなります。	初期：150,000円 月額：40,000円
③ネットワーク構成案作成支援、サーバーサイジング	ネットワーク設計案作成	当社でご利用いただく環境のIPアドレスアサイン設計案、ルーティング設計案や構成ポイントをまとめた資料を作成	当社クラウドをご利用する際のネットワークについて、当社ナレッジをもとに最適化/設計したものをドキュメントとして残すことで将来的な属人化を防ぎやすくなります。	初期：320,000円 月額：無し
	サイジング資料作成	IDCFクラウドのサイジング内容をドキュメント化 IDCFクラウドの全体リソース状況を調査し、お客様が最適にご利用いただけるゾーンを選定	IDCFクラウドをご利用する際のサイジングにおいて、当社ナレッジをもとに最適化/設計したものをドキュメントとして残すことで将来的な属人化を防ぎやすくなります。	

導入までの実行ステップ・その他留意事項

・導入までの実行ステップ

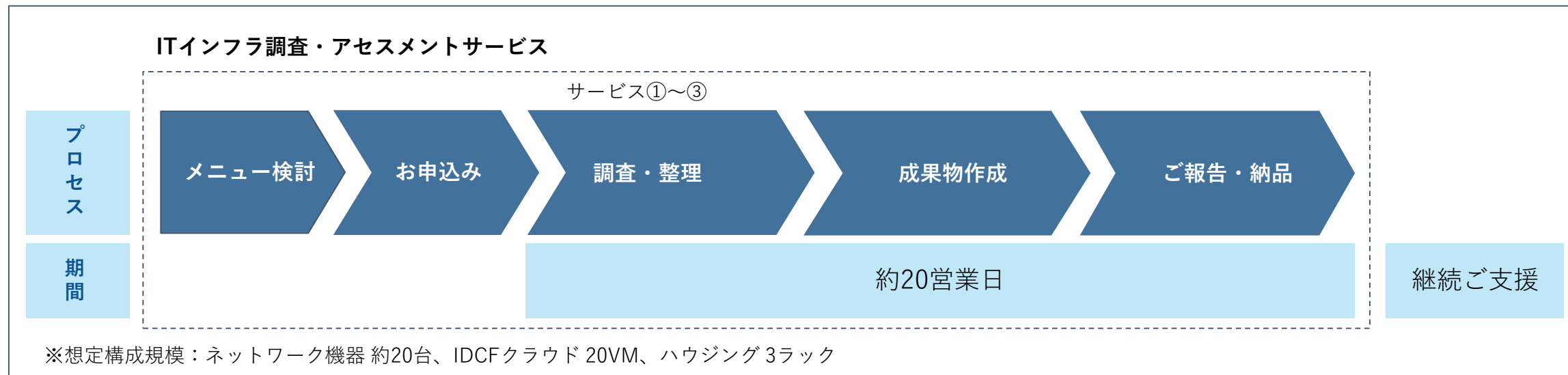

・その他留意事項

- ・調査にあたり、必要な機器へのアクセス権、設定コンフィグの提示をお願いすることがあります。
- ・調査前提となる資料の準備と調査にあたっての当社担当者からの質問対応へのご協力をお願いします。
- ・資料がなく、当社でも実績のない機器についての調査はお断りさせていただく場合があります。
- ・調査、対応期間については規模、構成によって変動します。原則最大3か月を想定しております。
- ・直近で更新が予定されている構成については、変更内容を確認の上、対応期間内での対象とするかどうかを決定させていただきます。
- ・本サービスで提供される成果物に記載された情報をもとに、当社から障害通知やメンテナンス通知、問い合わせ対応を行うことはございません。

本資料の留意事項

- 本資料の内容につきましては今後、お断りなしに変更させていただく場合がございます。
- 本資料には、株式会社IDCフロンティアに関する機密事項などが含まれておりますので、貴社関係者以外への公開なきよう、取り扱いにはご注意願います。
- 本資料(添付資料を含む)は株式会社IDCフロンティアが著作権その他の権利を有する営業秘密です。当社の許可なく複製し利用すること、また漏洩することは法律により禁じられております。
- 本資料に記載されている会社名、製品名は、各社の登録商標または商標です。



株式会社IDCフロンティア

〒100-0011 東京都千代田区内幸町2-1-6
日比谷パークフロント

<https://www.idcf.jp>

The Power of Digital Infrastructures

あらゆるデジタルインフラのチカラを